

בני ברית ישראל



מועצה אזורית דרום

יו"ר מועצה: אבי ארז  
ereza100@gmail.com

עורך: יוסי רזי  
razyf@013net.net

## עלון מספר 27

לשכת הנשיא ויצמן לשכת נתיבי השלום לשכת בנימין דה רוטשילד לשכת המדע - רחובות

אב תשפ"ב

העלון הדיגיטלי

אוגוסט 2022

### תוכן עניינים

דבר העורך – יוסי רזי

דבר יו"ר המועצה – אבי ארז

כשמדובר בפייק ניוז, צריך לעשות חשבון - אופיר בראל

מה יהיה? מבט אל העתיד – ד"ר יאיר שרן

ישראלים ביפן: צ'יאונָה סָמפּוּ סוגיה ארה – ד"ר יואב גל

ושתהיה לכם טיסה בטוחה – יצחק גרבר, קברניט באל על

ביוגרפיה של רחוב – יצחק ברק, בנו של שמואל הרוקח, דור שלישי לרוקחות - צבי תדמור

היה הייתה עברית – רות קלי

אלטנוילנד – חזונו של הרצל בפרספקטיבה של 120 שנה – ד"ר שלמה הרציג



## חלון לעלון

### יוסי רזי

לאחרונה עברתי ברחוב ומאחד הספסלים שמעתי אישה אחת כבת ששים אומרת לנייד "חיים שלי, הנכד הזה" ארבע מילים. יותר לא שמעתי לא נעים היה לי להישאר על ידה ולהקשיב להמשך..

תחשבו על המשוואה הזאת: חיים שלי = הנכד הזה. כלומר כל חיי הם הנכד הזה, אני תלויה בו, אין לי עולמות (חיים) אחרים.

ומה יהיה על אותו נכד חמוד? האם יתאמץ לעמוד בציפיותיה של הסבתא ממנו, יהיה קשוב לה בכל מאודו, יותר על דברים אחרים חשובים לו?

גם אם אמירתה של האישה הייתה צבעונית בכוונה וברור שנכדינו (כמו גם ילדינו) משמעותיים לנו מכל הסיבות – כדאי שנמצא את האיזון הנכון בין עולם הסבתאות לעולם הפנימי שלנו. לעיתים עולם פנימי עשיר יותר משלנו משפיע לטובה על העולם השני

-----

לעלון הזה נוספה כתבתו של הקברניט יצחק גרבר – על טיסה ומטוסים, תחום מרתק כי הרי כולנו מכירים את המכוניות בהם אנו מבלים הרבה מחיינו, וכמה מאיתנו מכירים את המטוסים בהם אנו מבלים יותר ויותר?.

## דבר יו"ר המועצה

שלום חברים

אנחנו נמצאים בעיצומה של חופשת הקיץ. כרגיל בארצנו, אין רגע אחד משעמם. בתחילת החודש עברנו עוד סבב לחימה קצר שנקרא מבצע "עלות השחר". לרווחת כולנו המבצע הסתיים מהר, וללא נפגעים בנפש.

הלשכות מכינות את לשנת הפעילות הבאה, והפיצו תכנית פעילות שנתית שכוללת הרצאות, ערבי שירה, סיורים ומסיבות. המפגשים הראשונים יערכו ימים ספורים לפני ראש השנה. במקביל אנחנו ממשיכים בפעילות לגיוס חברים חדשים ולהקמת לשכות חדשות.

לקראת שנת תשפ"ג יצרנו קשר עם רכזת ההתנדבות באגף לשירותים חברתיים של עיריית רחובות, וזאת במטרה להרחיב ולגוון את נושאי ההתנדבות של חברי הלשכות ברחובות, שהצטמצמו בחלקן עקב מגפת הקורונה. אנו מקווים להיענות רחבה של החברים, מתוך רצון להגשים אחד הערכים החשובים של בני ברית, והוא סיוע לזולת.

אבי ארז

## כשמדובר בפייק ניוז, צריך לעשות חשבון

### אופיר בראל



© CanStockPhoto.com - csp61265400

את הטור הפעם אפתח בחידה, אותה אתם מוזמנים לפתור: מחבט וכדור עולים ביחד שקל ועשר אגורות. מחיר המחבט גבוה בשקל ממחיר הכדור. כמה הוא עולה? הדרך בה תפתרו את החידה קשור לפייק ניוז. תקפו תראו בהמשך כיצד.

כמו שידוע לכולנו, הפצת פייק ניוז ברשתות החברתיות הפכה להיות תופעה נפוצה מאוד בשנים האחרונות. רק על מנת לסבר את האוזן- בשנים 2016 - 2020, הפעילות סביב ידיעות שקריות ברשת פייסבוק- תגובות, לייקים ושיתופים- **גדלה ב- 242 אחוזים**. הבולטות הנרחבת של התופעה בימינו מובילה מדענים רבים לנסות להבין, מדוע בני אדם רבים כל כך מאמינים לפייק ניוז. כמעט כל הממצאים הקיימים בנושא הזה

מעידים כי ישנן קבוצות מסוימות באוכלוסייה, שלהן מאפיינים ייחודיים התורמים לכך (למשל, **אצל אנשים מבוגרים** מדובר לא פעם בירידה בכישורים הקוגניטיביים). לצד זאת, ישנו מחקר אחד, שמציע הסבר מקורי וייחודי לאי היכולת לזהות פייק ניוז- כישורים מתמטיים נמוכים.

במסגרת המחקר השני, **שהתפרסם** במרץ 2021, התבקשו המשתתפים לענות על חידות מגוונות. אחת מהן הייתה החידה שהצגתי בתחילת הטור. עכשיו, זה הזמן להיזכר בתשובה שנתתם לחידה: מרבית הסיכויים שעניתם לעצמכם שמחיר המחבט הוא שקל, אך למעשה זוהי טעות (התשובה הנכונה היא שקל וחמש אגורות, כך שהכדור עולה חמש אגורות). לא סתם בחרו עורכי המחקר להציב בפני המשתתפים חידות מהסוג הזה: חידות כאלו מכונות בשפה המקצועית cognitive reflection test (אפשר לתרגם את זה באופן חופשי ל"מבחן השתקפות קוגניטיבית") והן מיועדות, בפשטות, להעריך עד כמה בני אדם נוטים להסתמך על "שליפות" ותחושות בטן, בביצוע משימות לוגיות. הנטייה הזו אומנם נבדקה במבחנים מתמטיים, אך היא ממש לא מתבטאת רק ביכולת לבצע חישובים מספריים: למעשה, אפשר לבחון השתקפות קוגניטיבית על סמך כל מבחן אחר, הבודק יכולות חשיבה וניתוח מסקנות.

ואיך זה קשור לפייק ניוז?

אחת הסיבות החזקות שבגללן בני אדם נוטים להאמין לפייק ניוז היא מה שמכונה: **"הטיית אישור"**- הנטייה לחפש ולהעדיף מידע שמאשש את תפיסות העולם שלנו, ללא קשר למהימנותו ומנגד לדחות מידע מהימן, שסותר אותן. מה עומד מאחורי ההטייה הזו? אנחנו, כבני אדם, מעצבים את תפיסות עולמנו ודעותינו על סמך מסגרות חברתיות שאנחנו מצטרפים אליהן ושינויים שאנו עוברים בחיים. דוגמה מובהקת לכך היא אנשים שחוזרים בתשובה- במעברם לעולם הדתי, הם מאמצים לעצמם מערכת שלמה של חוקים והשקפות, המגדירה את מקומם בחברה ואת מה שמצופה מהם לעשות בכל יום מימי חייהם. הערכים הללו נותנים לאדם זהות ומבטיחים את מקומו בחברה- ומנגד, ערעורם עלול לגרום לאנשים לחשוב שהם עלולים לאבד חלק מזהותם ולהסתכן בנידוי או בלעג מהחברה.

כאשר אנחנו קוראים ידיעות מסוימות בווטסאפ, בפייסבוק או בכל מקום אחר, אנחנו, פעמים רבות, קובעים האם הן אמיתיות או לא בשנייה-שתיים, באמצעות תחושות בטן שמבוססות על תפיסות העולם שלנו. במצב כזה, אנחנו עלולים לפספס את העובדה, שידיעות שקריות מסוימות כוללות נתונים או עובדות שהם פשוט לא הגיוניים: במבצע שומר החומות, למשל, הופצה הודעה שקרית הטוענת כי החמאס מזהיר מראש את אזרחי ישראל הערבים לפני ביצוע שיגורים. באופן אובייקטיבי ברור, כי לא ניתן להזהיר שני מיליון איש ערבים בצורה כזו, כך שהסוד לא יתגלה לשאר אזרחי המדינה. חוץ מזה, היו פעמים שהחמאס הודיע מראש על שיגורים שונים, אך הוא עשה זאת באופן גורף, לכלל אזרחי ישראל.

רוצים לשמוע עוד על העולם הפסיכולוגי המרתק שמאחורי הפייק ניוז? פנו אלי במייל [ophir.barel@gmail.com](mailto:ophir.barel@gmail.com) ואסביר לכם כיצד.

## מה יהיה? מבט אל העתיד

### הפעם: על פריצות דרך ברפואה ומחקר ופיתוח אחראי

#### ד"ר יאיר שרן ראש הקבוצה לתובנת העתיד

לאחרונה נחשפנו לשתי פריצות דרך מדעיות שקוראות תיגר על אמיתות מקובלות ומעוררות שאלות אתיות ומוסריות כבדות.

פריצת דרך אחת הינה פיתוח יכולת להחזיר לחיים תאים מתים ובכך מתערער הגבול המקובל עלינו בין חיים ומוות. בניסוי שנערך במעבדות ייל בארה"ב הוזרקה תמיסה מיוחדת לגופם של חזירים מתים בעזרת מכונה דמוית מכונת לב-ריאה והתהליך הביא את לב החזיר לפעום, את הדם לזרום ואת המח לפעול ולשדר את גליו כמו בחזיר חי. קצרה היריעה מלפרט את טיב החומרים והמערכות בהם נעשה שימוש אך הפוטנציאל הכרוך בשימוש בטכנולוגיה גדול. ראשית ייתכן ויתאפשר לעשות שימוש באברים "מתים" להשתלה על ידי החזרתם לחיים ולתפקוד מלא. מאגר האברים להשתלה יגדל משמעותית על כל המשמעויות הנגזרות מכך. טכנולוגיה כזו תאפשר אולי בעתיד טיפולים חדשים בנפגעי שבץ מח כמו גם נפגעים באברים אחרים שעד כה לא היה להם מזור ועתה נפתחת הדרך לשיקום האבר שנפגע. נכון, רחוק היום אחרים שתמומש טכנולוגיה כזו בבני אדם אבל נפתחה הדרך וברבות הזמן נגיע גם לכך. כאמור התפתחות זו מעוררת שאלה אתיות מוסרית כבדה. איך נבחין בין חיים למוות? מתי יוכרז אדם כמת? אם ניתן להחזיר אדם לחיים למרות שלבו ומוחו הפסיקו לפעול איך יוחלט להכריז על מותו? והאם כדאי בכלל לנקוט בצעד כזה מבלי שנדע לאשורו את מצבו לאחר ש"יוחזר" לחיים? בידי מי תהיה ההחלטה – הרופאים? המשפחה? סדרת שאלות קשות שיהיה צורך לענות עליהן.

פריצת דרך אחרת התרחשה בישראל במעבדות מכון וויצמן שם הצליחו לגדל עובר של עכבר תוך שימוש בתאי גזע בלבד. לא זרע, לא ביצית, לא רחם. תאי גזע נאיביים שיכולים להתפתח ולהתמייין בתנאים מתאימים הביאו להתפתחות עובר מלאכותי, על כל אבריו, שהצליח לחיות כשמונה ימים. תאי גזע נאיביים הם תאים ראשוניים היכולים להתמייין לכל רקמה נדרשת בגוף והם מתקיימים בעובר רק בימיו הראשונים. חומרים מיוחדים שפותחו במעבדה מאפשרים לשמר את התאים לתקופת זמן ארוכה ואז לעשות בהם שימוש. גם כאן האפשרות הטכנולוגית לגדל אברים להשתלה על פי הצורך קוסמת. אם אפשר יהיה לשמר תאי גזע ולעשות בהם שימוש עתידי לגידול אברים לא יזדקקו יותר לתורמים ובעיית הדחיה של אבר מושתל תעלם. גם כאן נפתחת הדרך אם כי השימוש בבני אדם, אם בכלל, עוד לא נראה באופק. גם כאן מתעוררות שאלות אתיות קשות. בעבר נחשפנו לאפשרות של שיבוט גנטי ו"יצירת" הכבשה דולי. כבר אז היתה התנגדות כבדה ליישום הטכנולוגיה בבני אדם ואכן ההתפתחות נבלמה ואינה מיושמת הלכה למעשה גם בבעלי חיים.

המענה של מערכות המחקר לשאלה האתית המתעוררת הוא לתמוך במה שמכונה מחקר אחראי. מחקר שמזדהה מראש סוגיות אתיות כמו גם שימושים שליליים אפשריים תוך נסיון למנוע אותם מראש. צמצום למינימום של הבעיה יביא ליותר אמון ותמיכה של החברה במחקר ומטרותיו. אחת הדוגמאות החשובות בכיוון זה היא הקמת ועדות הלסינקי (על שם העיר בה נחתמה אמנה בינלאומית בנושא) לבקרה ואישור של ניסויי אנוש וניסויים בבעלי חיים לצורכי מחקר רפואי ואחר. ועדות אלה בוחנות לפרטי פרטים את הצורך בניסוי, את ההערכות אליו, את בטיחותו של הניסוי וכל הבט אחר החשוב להבטיח שהניסוי לא מסכן את משתתפיו ושהוא נעשה למטרה ראויה. ועדות כאלה פועלות בבתי החולים ובמוסדות המחקר השונים. מנגנונים להבטחת מחקר אחראי מבטיחים מחד העלאת מודעות בקרב החוקרים לסוגיות מטרידות שונות ומאידך יכולת של החברה להתייחס להתפתחויות ולהגיב בהתאם. כך ניתן להתמודד למשל עם השלכות על הפרטיות (ראו כתבות קודמות בעלון בנושא) או למנוע במידת האפשר נגישות של ארגוני טרור לטכנולוגיות העלולות לסכן את החברה והסביבה. הדיאלוג הנוצר בין המדענים והמפתחים לבין החברה והצבור באמצעות המנגנונים השונים חשוב מחד לצורך הבטחת חופש המחקר לתועלת כולנו ומאידך למניעת סיכונים העלולים לנבוע ממנו.

### משמאל למעלה ועד לימין למטה, התפתחות עוברים מלאכותיים מהיום הראשון לשמיני(צילומי מכון ויצמן)

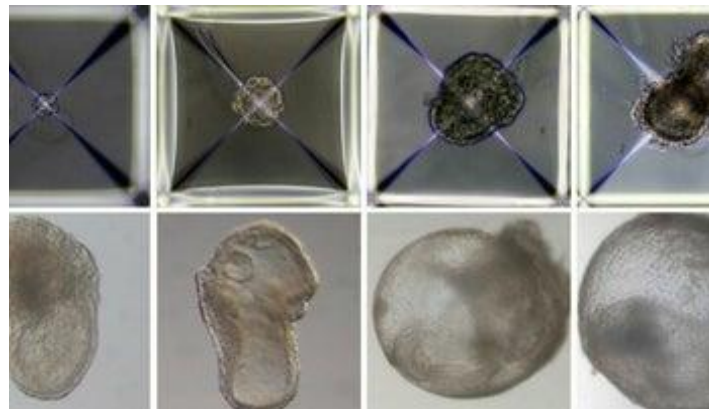

## ישראלים ביפן: צ'יאונָה סָמְפוּ סוג'יהאָרה

ד"ר יואב גל



מקדש טודאיג'י, נארה: המקדש נבנה בשנת 752 ונחשב למבנה העץ הגדול בעולם. בתוכו נמצא פסלו של הבודהה הגדול ביותר ביפן.

הזכויות שמורות ליוסי חיים 2019 וברשותו.

ביפן, כמו ביפן... כמעט שום דבר הוא לא כמו שנראה במבט ראשון.

כזאת היא גם האמת עם הדיפלומט היפני **צ'יאונָה סָמְפוּ סוג'יהאָרה** שהוכר ב-1984 כחסיד אומות העולם על שפעל להצלתם של מאות יהודים בימי השואה. בשנת 2000, במלאת 100 שנים להולדתו, הוענק לו ציון לשבח גם מטעם משרד החוץ היפני, ובעיר הולדתו יאאוצו (Yaotsu) הוקם אתר הנצחה לזכרו הכולל מצבת זיכרון ומוזיאון.

רק שחסיד אומות עולם, בדרך כלל, הוא מי שסיכן את נפשו במעשיו ובמקרה זה העובדות כנראה קצת שונות כיוון שלמרות פועלו החשוב סכנת חיים אישית ככל הנראה לא עמדה כלל כאפשרות סבירה. להבין זאת נדרש קצת רקע: מהשליש האחרון של המאה ה-19 ועד לתום מלחמת העולם השנייה, בעקבות הדוגמה המדינית שהציבו מעצמות המערב, היו ליפן שאיפות קולוניאליסטיות מוצהרות והיא שאפה להיות אימפריה. כדי להגן על עצמה מחמדנות האירופאים והאמריקאים, ובהתאם לתפיסת ההנהגה היפנית, היה צורך לשלוט על 'החצר האחורית' שלה בדרום מזרח אסיה. במסגרת אסטרטגיה זו, מיפוי הכוחות העוינים מנקודת המבט היפנית היה באופן הבא:

✓ האמריקאים, היו רחוקים מרחק של חצי עולם.

✓ מערב אירופה איבדה משהו מנטיית ההתפשטות שלה וההרס שהשליטו בהודו, דרום מזרח אסיה וסין. מה שהיה איום של ממש בעיני היפנים, הלך ונבלם.

✓ החשש הגדול ביותר היה מרוסיה שנמצאת ממש מעבר לדלת וככוח הצבאי היבשתי

הגדול בעולם בסוף המאה ה-19 היוותה, לדעת ההנהגה היפנית, סכנה של ממש בפועל.

כתוצאה מניתוח איומים זה יפן פקחה עין חוששת על רוסיה הצארית, לאחר מכן על ברית-המועצות וריגלה אחריה באופן מאוד צמוד. בייחוד לאחר שמוסקבה הצהירה על עניינה במזרח הרחוק ובמאמץ אדיר סללה את הרכבת הטרנס סיבירית לוולדיווסטוק החל בסוף המאה ה-19 במטרה מפורשת לנייד כוחות צבא גדולים במהירות לעבר המזרח הרוסי.

בסוף שנות ה-30 של המאה שעברה, כאשר אירופה מבעבעת לקראת אימי מלחמת העולם, היפנים התעניינו במיוחד בהסכם אי-ההתקפה בין ברית-המועצות לבין גרמניה עליו חתמו ריבנטרוב ומולוטוב. קיומו היה מעניק ביטחון לברית-המועצות ומאפשר לה להפנות כוחות צבא גדולים, מהגבול מול גרמניה לגבול מול יפן. הדבר היה מחייב את היפנים להחזיק מולם כוחות גדולים ומקשה עליהם את ניהול דרום מזרח אסיה. לעומת זאת, אם ההסכם היה מתערער ומלחמה הייתה פורצת בין גרמניה לברית-המועצות, תסריט זה היה נמנע וליפנים היה מתאפשר חופש פעולה צבאי באזור.

לכן, בשנת 1939 נשלח סוגיהרה לליטא, תפקידו היה לרגל אחרי תנועות הצבאות גם של ברית-המועצות וגם של גרמניה. למעשה, הוא היה קצין איסוף מודיעין שהוכשר, שנים רבות, כמומחה לברית-המועצות. בתקופת ההכשרה הוא למד רוסית, אימץ את הדת הנוצרית פרובוסלאבית, לפרק זמן מסוים שינה את שמו ל... סרגיי פבלוביץ', הוא עבר להתגורר בחרבין ושם נשא אישה רוסיה בשם קלאודיה, שאתה חי 11 שנים עד לגירושיהם. לאחר מכן הוא נישא לאישה יפנית, יוקיקו, ולהם נולדו גם ילדיהם. מכאן שתפקידו הדיפלומטי, היה למעשה כיסוי בלבד לעבודת האמת שלו במודיעין היפני. במסגרת פעולות האיסוף שלו, קשר סוגיהרה קשרים מיוחדים עם קציני המחותרת הפולנית שנמלטו לליטא. הם מסרו לו את המידע שכה נזקק לו והוא בתמורה צייד אותם בדרכוני שירות יפניים והעביר את הדואר שלהם לממשלת פולין הגולה שישבה בלונדון באמצעות הדואר הדיפלומטי היפני. ולכן, כאשר הגיעו יהודי פולין והידפקו על שערי השגרירות, סוגיהרה ראה בהם אזרחים פולנים במצוקה והעניקת אשרות מעבר הייתה חלק מתשלום החוב לפולנים.

כאן המקום לציין, שבניגוד לתפיסה הרווחת, מעשיו של סוגיהרה לא נגדו את ההוראות של משרד החוץ היפני. ההיפך הוא הנכון. מעשיו עלו בדיוק בקנה אחד עם המדיניות היפנית הרשמית שנקבעה בדצמבר 1938. הייתה זו מדיניות שקבעה שאין להפלות לרעה את היהודים ולהעניק אשרת כניסה לכל זר שיכול להביא תועלת ליפן. ואפילו גובתה במעשים כדוגמת הכינוס שערכה ממשלת יפן בשנת 1939 בחרבין תחת הכותרת הוועידה היהודית של המזרח הרחוק. בכינוס השתתפו יהודים מיפן, סין הכבושה וממנצ'וריה ומטרתו הייתה לרכוש את דעת הקהל היהודית העולמית ולמשוך השקעות יהודיות ליפן. ב-1939 דרש נציג הגסטפו בטוקיו להתחיל לרכז את יהודי יפן בהתאם לנוהל המוכר, אבל היפנים הבהירו לו ולממונים עליו באופן חד וברור שאם לא יחדל להתערב בענייניה הפנימיים של יפן עליו לעזוב את הארץ באופן מיידי.

באופן מצחיק משהו, תפישת עולמם של מעט היפנים שבכלל התעניינו ביהדות החלה להתגבש באמצעות הפרוטוקולים של זקני ציון. אלו הגיעו ליפן דרך רוסיה לאחר שתורגמו. אבל להבדיל מהדרך בה התקבלו הפרוטוקולים באירופה, הרי שביפן הגישה הכללית הייתה: וואוו... אם היהודים האלה הם כאלה מוכשרים וחכמים שמצליחים ככה לשלוט בעולם - אנחנו ממש מוכרחים ללמוד מהם ואנחנו רוצים להיות כמוהם. מדיניות גלויה זו של ממשלת יפן לא נסתרה מעיניו של סוגיהרה ולא מעיניהם של דיפלומטים יפנים אחרים. ואכן, הוא לא היה הקונסול היפני היחיד שהעניק אשרות שכאלו ליהודים. כמותו נהגו גם הקונסולים בברלין ובווינה שהיו בליבו של הרייך הגרמני. כך גם נהגו הקונסולים במוסקבה, פראג ושטוקהולם שהעניקו ויזות

ביד רחבה. רק השניים הראשונים, למשל, הוציאו תחת ידיהם 1,477 אשרות מעבר ליהודים. תרבות הציות והכבוד היפנית יחד עם המסגרת של התרבות הדיפלומטית, שומטת את הקרקע מתחת לקביעה שכל הקונסולים הללו, וסוגיהרה בכללם, פעלו בניגוד לעמדת משרד החוץ. לא רק זאת, אילו התנגדה ממשלת יפן למעשיהם היא לא הייתה מאפשרת ליהודים להיכנס לשטחה, ובוודאי לא לשהות במדינה הרבה מעבר למכסת השבועיים, שהאשרה העניקה להם.

אילו הפר סוגיהרה, או כל דיפלומט אחר, את הוראות ממשלתו ופועל בניגוד להם ולחוק היפני, הוא היה מוחזר ליפן, נשפט ונענש. אבל, בפועל הוא אף הועלה בדרגה וקודם. עם סגירת השגרירות בקובנה הוא מונה לקונסול כללי בפראג, ואחר כך בקניגסברג, ואחר כך הוא קודם לדרגת ציר ונשלח לשרת בבוקרשט. עם כיבוש העיר בידי הצבא האדום, בשנת 1944, נלקחו סוגיהרה ובני משפחתו בשבי על ידי הרוסים. בשעה ששאר השבויים היפנים, נשלחו לשנים רבות למחנות בהם שררו תנאים קשים מנשוא, סוגיהרה ובני משפחתו שוכנו במחנה מעצר בו שררו תנאי נוחים. אם לא די בכך, לאחר שחרורם ב-1946 הם לא מיהרו לשוב ליפן. הם נשאו, מרצון, ובילו מספר חודשים בברית-המועצות. ליפן הם שבו רק ב-1947.

כשסוגיהרה שב לארצו, יפן הייתה נתונה מזה שנתיים תחת כיבוש אמריקאי. בפועל, משרד החוץ חדל לתפקד כגוף מדיני עצמאי, והיה לא יותר ממשרד קישור לשלטונות הכיבוש. למעט קבוצת עובדים קטנה שנשארו בתפקידם, רוב העובדים ובהם סוגיהרה פוטרו. כמו כל המפוטרים הוא קיבל עיטור מהממשלה, מענק פרישה וקצבת קיום לכל ימי חייו. סוגיהרה עצמו קיבל את פיטוריו כמהלך מובן מאליו, הוא לא התלונן על כך ולא טען כי מענישים אותו על הצלת יהודים. למעשה, הוא המשיך בחייו כסדרם. בהקשר הזה, בין השנים 1960-1975 הוא שהה במוסקבה כאיש עסקים יפני. מצד אחד עובדה זו מוכיחה מעבר לכל ספק כי סוגיהרה לא נרדף על ידי השלטונות ולא היה שרוי במצוקה כלכלית. מצד שני, בימים אלו המלחמה הקרה הייתה בעיצומה, ואיש עסקים יפני המתגורר במוסקבה פרק זמן ארוך שכזה, היה דבר נדיר ביותר. זאת בייחוד לאור העובדה שבין יפן ובריה"מ לא כוננו יחסים דיפלומטיים ולא נחתם כל הסכם שלום בתום מלחמת העולם עד עצם היום הזה.

בלי צל של ספק, סוגיהרה, בהעניקו אשרות מעבר יפניות ליהודים באירופה, לא פעל בניגוד להוראות ממשלת יפן, הוא לא סיכן את שמו הטוב ואת מעמדו, הוא לא סיכן את חייו וכלל לא נענש על כך. אז אם כך הם פני הדברים, כיצד צמח הסיפור המפואר על מציל היהודים היפני שסיכן את הקריירה הדיפלומטית שלו ואת שמו הטוב ואף חירף את נפשו בזמן המלחמה. מאין נולדו הדברים שלפיהם ממשלת יפן הענישה אותו בהדיחה אותו ממשרד החוץ ודנה אותו לחיים רצופי קשיים כלכליים וחברתיים? התשובה לכך טמונה בספר שפרסמה אשתו, יוקיקו, בו היא מספרת את מהלך האירועים באופן קצת 'ציורי' תוך מתן חירות לדמיון הספרותי. היא אף נוקבת במספר של 6,000 יהודים שניצלו על ידי סוגיהרה למרות שהמסמכים מראים שקצת פחות מ-2,000 היה מספר המדויק יותר. מוסד 'יד-ושם' הכתיר את סוגיהרה כחסיד אומות עולם בעיקר על סמך הדברים שנכתבו בספר הזה ומבלי לבדוק את הנושא לעומקו. כך קיבל הספר את הגושפנקא הממסדית הגבוהה ביותר בנושא השואה, השתלב היטב בזיכרון הקולקטיבי הישראלי והפך בכך לאמת המסופרת לכל. מצד שני, ממשלת יפן נאחזה בסיפור כמוצאת שלל רב. בייחוד בהסתמך על אישורו המכובד של 'יד-ושם' נוצלה ההזדמנות להראות לעולם פנים הסברתיות של אנושיות יפנית מופלאה כנגד התדמית האכזרית שהותירה מלחמת העולם השנייה. קבעו כבר חז"ל די מזמן שכל המציל נפש אחת כאילו הציל עולם ומלואו ובכך עומדת לו זכות זו ללא סייג. אבל חסיד אומות עולם? שסיכן את נפשו לצורך כך? זהו ככל הנראה כבר עניין אחר לגמרי.

## ושתהיה לכם טיסה בטוחה

### יצחק גרבר, קברניט מטוס בואינג 787 (דרימליינר)

מדוע טיסה היום בטוחה יותר מאי פעם? מהם האמצעים הטכנולוגיים העומדים לרשות הטייסים?

עמק המוות ( Death Valley ) על גבול ניואדה וקליפורניה, גבה חיים רבים וקיבל את שמו מקבוצת מחפשי זהב במאה ה-19, שנאבקה בטופוגרפיה הקשה ובמזג האוויר החם באותה תקופה. היום, איש מהחוצים את העמק אינו מאבד את חייו במהלך החצייה. באופן דומה, גם לתעופה בתחילת דרכה, יצא "שם רע" והטיסה באויר נתפסה, ובצדק, הרפתקנית ומסוכנת.

היום, בכל זמן נתון, עשרות אלפי מטוסים ממריאים, משייטים בשמיים, ומגיעים ליעדם בשלום. התעופה בשנים האחרונות בטוחה לאין שיעור והסיבות לכך רבות.

הטכנולוגיה השתכללה מאד ומשרתת את בטיחות הטיסה במגוון תחומים.

#### יתירות:

למערכות חיוניות רבות במטוס, כמו מערכת דיחוס האויר (המספקת אויר לנשימה), או מערכות החשמל (המהוות מקור כח לכל שאר המערכות) - ישנה יתירות גבוהה. פירושו של דבר הוא, שכל מערכת-על מורכבת ממספר מערכות/מקורות ומספיק שחלק מהם ימשיכו לפעול בצורה תקינה, כדי שהטיסה תוכל להמשיך ליעדה בבטחה. לדוגמא: למטוס 2-3 מערכות הידרוליות ומספיק שאחת תעבוד, בכדי להפעיל כראוי את כל הנדרש (הורדת גלגלים, הפעלת הגאים וכו'). בתמונה הבאה ניתן לראות את מקורות החשמל הרבים במערכת החשמל: 6 גנרטורים עוצמתיים, שתי בטריות ואפילו שבשבת לגיבוי, ימנעו כל אפשרות להפסקת חשמל כללית במטוס.

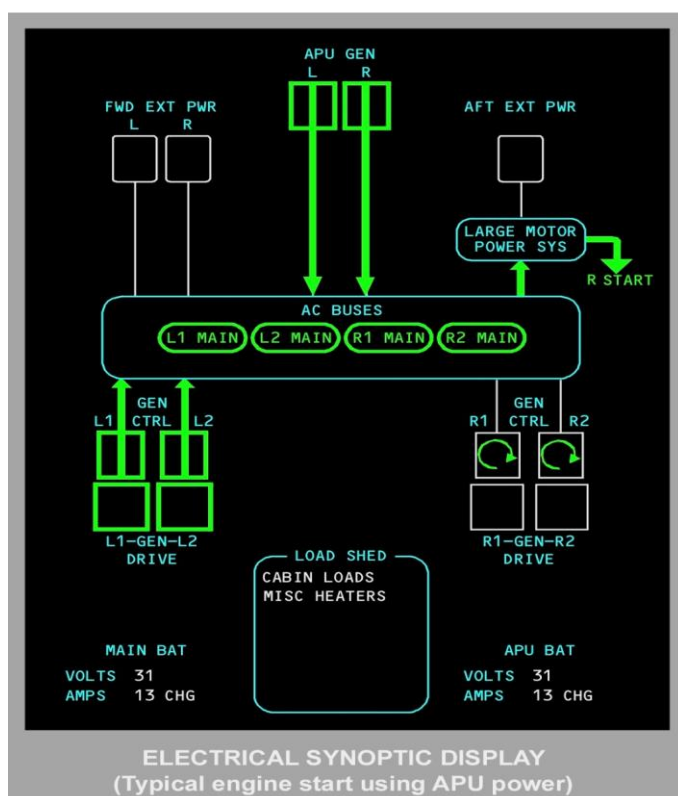

סכמת מערכת החשמל במטוס על כל מקורות המתח שלה

כמות המערכות נקבעת לפי שמישות סטטיסטית וחשיבות המערכת.

## מידע לטייסים על מטוסים בקירבתם:

בכל מטוס נוסעים ישנה מערכת בשם

TCAS (Traffic Alert and Collision avoidance System). המערכת מזהה קירבה מסוכנת בין שני מטוסים ואם מגמת ההתכנסות ביניהם נמשכת, מתקבלת בשני המטוסים אזהרה ראשונית, המלווה בסימון הסכנה בעיגול צהוב על המסך. אם הקירבה מסכנת יותר - מתקבלת התראה חמורה, הסימון הופך מצהוב לאדום ומתקבלת הוראה! מילולית ע"י המערכת, לטייסי המטוס האחד לטפס ולאחר להנמיך. הוראה זו אף גוברת על הוראת בקר טיסה אנושי, כיון שהיא בטוחה יותר. לטייסים הוראות ברורות בספרות, כיצד לתפעל את התראות המערכת.

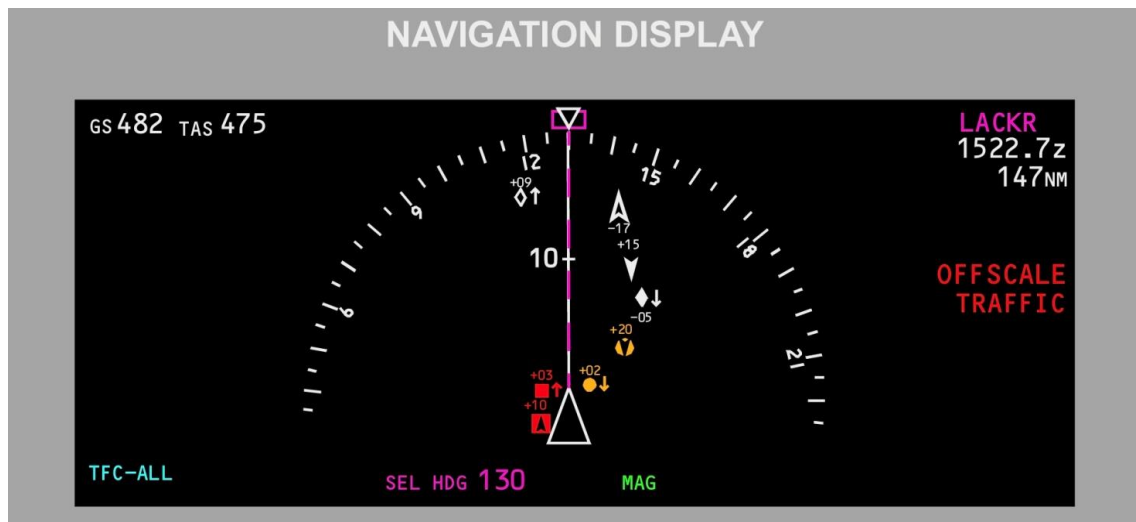

דוגמא לסימונים והתראות של מערכת ה- TCAS

### דיוק מערכות הניווט:

מערכת הניווט של המטוס מבצעת הצלבה בין מספר מקורות מידע. מערכות GPS לויניות מחד, מערכות אינרציאליות פנימיות מבוססות-תאוצה וקליטת אותות כיוון ומרחק מתחנות קרקעיות מאידך. הנתונים המעובדים נכנסים למחשב, המסנן את התוצאות התואמות והמדויקות ביותר, ולפיהם קובע את מיקום המטוס. הדיוק מגיע לכדי מטרים בודדים, עובדה המאפשרת למטוסים לטוס בנתיב מדויק שהוקצה להם ולא לסטות ממנו, ולבקר - לצופף בבטיחות מטוסים ולהגביר את נפח התעבורה.

## מידע על קירבה מסוכנת לקרקע:

למטוס היודע את מיקומו המדויק, ישנה מפת תוואי קרקעי כלל-עולמית, "המלווה" אותו לאורך הטיסה. במפה זו מצויים ההרים והעמקים כולם, אשר מוצגים בצורה צבעונית על מסך במבט

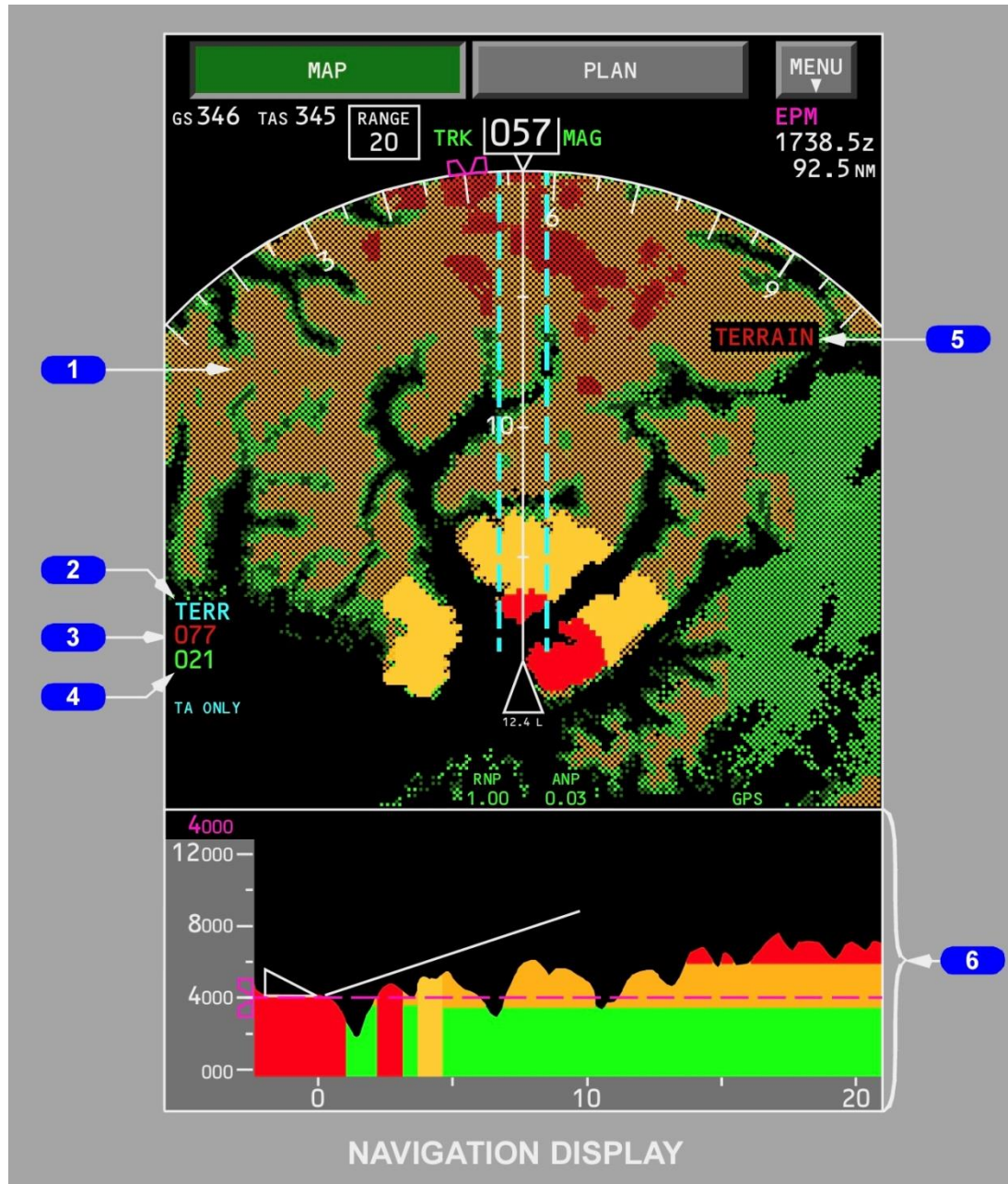

על ומבט צד . כך עוקבים הטייסים אחר הפרש הגבהים בין המטוס לבין הקרקע בכל זמן נתון. במידה והמטוס מתקרב (בעיקר בחשיכה או בערפל אבל לא רק) מדי לקרקע, בשונה מהתכנון, מערכת ה - Ground Proximity מתעוררת ונותנת הוראות טיפוס מיידיות לטייסים. גם תמרון זה מתורגל ע"י כל טייס מדי חצי שנה, בכדי לשמור על מיומנות.

## אמינות מנועים - Reliability :

עם השנים שיכללו החברות הבונות מנועים למטוסים, את רמת האמינות הסטטיסטית (כלומר - את יכולתם לפעול ללא תקלות), ואיפשרה למחוקק, לאשר למטוסים בעלי שני מנועים בלבד - לטוס טיסות ארוכות, גם מעל ים (וללא הידרשות לשדות חירום קרובים בנמצא). המנועים אמינים כאמור והמטוס יכול, בכל משקל וזמן נתון, לטוס בבטחה על מנוע אחד ולהגיע לנחיתה בשדה משנה מרוחק.

## מכ"מ לזיהוי עננים וזרמי אויר מסוכנים (Wind Shear):

המכ"מ הוא מכשיר הסורק את נתיב הטיסה ומגלה סכנות שצופן מזג האויר, מבעוד מועד: עננים מסוכנים (ענני סערה - קומולוניבוס), אותם עוקפים הטייסים בהתאם לאינפורמציה שהוא מספק. המכ"מ חושף גם זרמי אויר בלתי נראים לעין, המשתנים בגובה נמוך מעל למסלול ומסכנים את המטוס. במידה ומתגלה תופעה כזו, מפסיק הקברניט את תהליך הגישה לנחיתה ומפנה את המטוס לאזור בטוח. המכ"מ גם מזהה (בחלקן) את אותן קפיצות לא נעימות לנוסעים הקרויות חתחות מבעוד מועד, ובעזרת המידע משפרים הטייסים את מיקום ומצב המטוס ביחס לחתחות.

\* \* \*

בנוסף לכל אילו גם תחזיות מזג מדויקות להפליא, בקרה מתקדמת מהקרקע, תקשורת דיגיטלית שמחליפה תקשורת רדיו ומונעת אי הבנות, תנאי מנוחה משופרים לצוותי הטיסה במטוס עצמו ושיפור בחוזק החומרים מצטרפים לרשימה.

כולם ביחד, בשילוב אימון תמידי ומחזורי לטייסים, מאפשרים טיסה בלב מעטפת הבטיחות הגורמת לכם, הנוסעים, לחייך עם ירידתכם למטוס בדרך לחופשתכם הבאה, או בשובכם חזרה הביתה.

## ביוגרפיה של רחוב- יצחק ברק, בנו של שמואל הרוקח, דור שלישי לרוקחות

### צבי תדמור

את הרוקח יצחק ברק הייתי פוגש כשבידי מרשם לתרופה בהיכנסי לבית המרקחת שניהל ברחוב הרצל 155 ברחובות. עם בתו נורית, ביליתי יחד בגן הילדים ואח"כ בבית הספר העממי. עד כיתה א' נורית הייתה שכנתי כאשר גרה עם משפחתה ברחוב ויצמן 10. על הסבא של נורית שמואל כתבתי בעלון 26. הפעם בחרתי לספר על יצחק אביה הרוקח, דור שלישי בענף

הרוקחות. הבת נורית, דור רביעי לרוקחות סיימה את הבית הספר לרוקחות, המשיכה במחקר והיא פרופ' בעלת שם עולמי בתחומה.

יצחק, בנו של הרוקח שמואל ברק שהיה בעל בית מרקחת בעיירה קטנה בה נולד על גבול רוסיה שבפולין. אביו היה ציוני ועם עוד כמה חברים תכנן את העלייה כי לא האמין שיהודים צריכים לחיות בגולה. אמונתו של שמואל התחזקה אחרי שאביו ואחותו נרצחו על ידי פורעים למטרות שוד. יצחק נקרא על שם סבו שנרצח ואחותו נקראה על שם דודתה שנרצחה. המשפחה הייתה דתית ויצחק היה לבוש ב"ארבע כנפות" כמקובל במשפחות דתיות כאשר עלו ארצה בעלייה לגאלית עם סרטיפיקטים. הם הגיעו לנמל יפו ב-1925 בהיות יצחק בן ארבע.

לאחר מספר חודשים בתל אביב עברו לגור ברחובות. אביו התחיל לעבוד כרוקח בבית המרקחת של המועצה המקומית. המשפחה התגוררה בחדר שכור ברחוב אחד העם. את לחמם אפו בחוץ בתנור אפיה שהסיקו מזמורות גפנים. בגן הילדים, הילדים שאלו את יצחק לארץ מוצאו, ועל תשובתו נענה "טינופת פולנית". יצחק, בוכה חזר הביתה ואימו אמרה לו שיגיד לילדים שמוצאו ברוסיה. יצחק נהג כדבריה ו"זכה" לכינוי "רוסי חזיר". בכינוי של יצחק גבר. הסתגלותו כעולה חדש בגן הילדים הייתה קשה. האירוע נחרט עמוק בזיכרונו.



קילוף שקדים  
נעמי סמילנסקי

יצחק למד בבית הספר העממי. כמו חבריו הנערים עבד בקטיף שקדים בימי החופשה של בית הספר בתמורה קיבל חמישה מיל ליום. ענף השקדים היה אז אחד הענפים העיקריים במושבה. כך, נמנע ממנו הצורך לבקש דמי כיס מהוריו. אח"כ המשיך ללמוד בגימנסיה בתל אביב. באותם ימים עדיין לא היה חשמל בבתי התושבים והשתמשו בפתילות ופרימוסים והלימוד בלילה לאור מנורת הנפט לא היה קל.

יצחק סיפר כי הוא וחבריו נהגו לשחות בבריכת השקיה עמוקה באחד הפרדסים ולמדו לשחות בעזרת דלעת ואו קרשי פח ששימשו למצוף. פעם אחת, כאשר תפסו אותם שוחים בבריכה הזהירו אותם שישתינו דם בגלל שמי הבריכה מזוהמים בטפילי בילהרציה. ואכן, הם הפסיקו ללכת לשחות כי היו רבים שנדבקו במחלה.

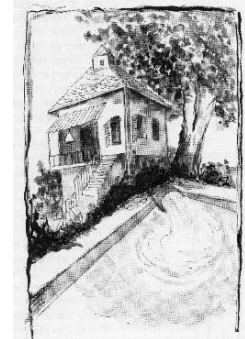

הבריכה בפרדס  
נעמי סמילנסקי

יצחק גויס להגנה והתנדב למשטרת הישובים העבריים. השביעו אותו לתפקיד "גאפיר" כדי שיכלו לאמן אותו בנשק באופן חוקי. זה היה בימי המרד הערבי, במאורעות תרצ"ו-תרצ"ט, בהם נרצחו מאות יהודים ברחבי הארץ. כדי להתמודד עם המצב הקימו את משטרת היישובים העבריים ב-1936. הכוח המשטרתי הוקם בחסות שלטון המנדט הבריטי, כגוף חוקי להגנת היישובים העבריים מפני התקפות הערבים, כחלק מכוחות השמירה. הבריטים נענו בכך לדרישת הסוכנות היהודית, לאפשר שימוש בנשק חוקי להגנת היישוב היהודי.



בהגנה, יצחק למד קשר שבוצע בעזרת פנס ובהליוגרף (ראי שמכוונים לקרני השמש) והועסק בשמירה על רחובות. הליוגרף הוא מכשיר המשמש ליצירת קשר על ידי הטלת הבזקי אור קצרים של קרני השמש באמצעות מראה. שפת הקשר היא קוד מורס. הבזקי האור נוצרו על ידי שינוי מהיר של זווית המראה שבמכשיר או על ידי הסתרת המראה וגילוייה בעזרת מנוף שהפעיל תריס מכני. זה היה מכשיר קשר פשוט, נייד ויעיל ביותר לטווח של עד כ-50 ק"מ.

אחרי שסיים את הגימנסיה בתל אביב המשיך בטכניון. בטכניון הציעו לו להצטרף לקורס מ"כ בהגנה. בפרוץ מלחמת העולם השנייה שירת בתחילה כתותחן באחת מסוללות תותחי החופים ששמרו על חופי הארץ מצוללות וספינות אויב. את החמצת הירי על צוללת איטלקית שהגיעה לחופי הארץ יצחק לא שכח. חבריו התותחנים בסוללה ירו ורק הוא לא התעורר משנתו כאשר התותחים רעמו. בחיפה הכיר את מלכה חברתו והתחתן ב-1943.



כאשר בנות הברית כבשו את רוב איטליה ורומל גורש מאפריקה כבר לא היה צורך בתותחי חופים והיחידה פורקה. אחרי פירוק היחידה יצחק ניגש למבחני קצונה במצרים והתקבל. עבר קורס קצינים בסרפנד (לימים צריפין, מחנה צבאי במזרח ראשון לציון) והתגייס לבריגדה היהודית כקצין. כשהגיע לאיטליה כבר נגמרה המלחמה והם שמשו כחיל מצב. אחר כך עבר לבלגיה ושם במסגרת המוסד לעליה ב' אספו יהודים למטרות עלייה לארץ ישראל. יצחק השתחרר מהצבא בדרגת קפטן (סרן). ב-1947, יצחק ומלכה אשתו נסעו עם ילדתם ללמוד רוקחות באנגליה.

ב-1948, כאשר פרצה מלחמת העצמאות, יצחק התבקש לגייס אנשים באנגליה למלחמה בארצנו מטעם הסוכנות. הוא נתן הסכמתו בתנאי שייתנו לו להגיע לארץ תוך כמה חודשים. ב-1 לינואר 1949 נחת בחוף תל אביב וגויס לצה"ל והתמנה למפקד סוללה. השתתף במבצע "עובדה" שהיה אחרון המבצעים של צה"ל במלחמת העצמאות ובו נכבשו הנגב הדרומי ודרום עמק הערבה, לרבות אילת. מבצע עובדה היה כמעט ללא לחימה, וללא אבדות לכוחות צה"ל. לאחר שהסתיימה המלחמה יצחק המשיך בשירותו הצבאי והתקדם מהר בדרגות הקצונה ושרת כקצין השלישות של חיל התותחנים. מונה למג"ד 404 והשתחרר מהצבא ב-1954.

אחרי המלחמה יצחק נרשם ללימודים בבית הספר הראשון בישראל לרוקחות באוניברסיטה העברית בירושלים. בית הספר לרוקחות שכן אז בבניין הקונסוליה הרוסית שבמגרש הרוסים, בו למדו בין 1953 – 1973, כיום כיכר ספרא בקריית עיריית ירושלים.

פעמיים נאלץ יצחק להפסיק את לימודיו והשלימם רק בגיל 36. כאמור לעיל, החל לעבוד כרוקח בבית המרקחת של אביו ולאחר שאביו פרש לפנסיה המשיך לנהל את בית המרקחת עד צאתו לגמלאות ב-2006 בגיל 85.



בית המרקחת ברק היה שם דבר ברחובות ויצחק נודע כרוקח מעולה שרופאים היו באים להתייעץ איתו. היה איש ישר כסרגל. בחופשות מבית הספר נהגו ילדיו להתייצב בבית המרקחת ולעזור בשמירה על הסדר של המוצרים השונים על המדפים כמו מברשות השיניים, כפפות ולסייע במכירה ליד הקופה. בסוף השנה עזרו לו בספירת המלאי של החנות. לאחר פרישתו המשיך לטפח את הגינה בביתם ברחוב ש. בן ציון, לטייל בחו"ל וליהנות מהמשפחה.

## היה הייתה עברית

### רות קלי

חידת טריוויה – באיזו אות בעברית מתחילות הכי הרבה מילים? צדק מי שאמר: מ'.  
מתוך הים הגדול של מילים שמתחילות באות מ' בחרתי 7 שהיו בשימוש בע"פ ובכתובים עד  
לפני כמה עשרות שנים. חלקן מקורן בערבית.

**מְעַרְף** = חינוך (בערבית – מְעַרְפָּה) השכלה (בערבית מְעַרְף)

"היה מבחן תלמידים ב'תלמוד תורה'... ובתוך הבאים בא גם אחד מצד **המערף** (=משמרת  
השכלת העם)

האור, תרנ"א 1891

**מְעַרְיָף** = לקוח. (בערבית – מְעַרְיָף = מְכַר)

"ומתוך הזוהמה הזאת **מעריפים** לאין מספר ... קונים החלקה הנצרכה למאכל".

השקפה, תרס"ג 1903

**מעיה** = פמליה, בני לוויה (בערבית – מְעִיָּה)

"ורופא המסיון ד"ר טורנוס וה'**מעיה**' באו אל החולָה הנ"ז לדבר אתו מעניני דתם טרם מותו".

הצבי, תרנ"ז 1897

**מעֶשָׂה עֵטְלָף** = מעשה צבוע, מתחסד.

"דו-פרצופיות איננו סובל מצב ספרותנו כיום, וזו היא **מעשה עטלף**"

השקפה, תרס"ג 1903

**מְסַפְּגָת** = מגבת.

"להמטפחת שמנגבים בה הידיים, הפנים וכו' נקרא **מְסַפְּגָת**, וגם אפשר לקרוא בשם **מספגת**,  
מלשון עלה ונסתפג.

האור, תרנ"ג 1893

**מעופף** = טִיס

"**המעופף** הצרפתי וירספוי בא לעירנו להראות את נסיונותיו בעפִיפה באוויר..."

החרות, תרע"א 1921

**מעוז** = מקלט ( ...והמילה מקלט אז = מנזר )

"חוקי וסדרי המוסד הגדול והקדוש 'בית אוסף זקנים נידחים הכללי ... בהמפעל הזה ימצאו  
**מעוז** ומחסה זקנים עזובים....  
ספר התקנות להמוסד הציבורי... ירושלים,  
תרס"ח 1908.

חבל שרוב המילים האלה נשארות רק כנחלת העבר.



# אלטנוילנד – חזונו של הרצל בפרספקטיבה של 120 שנה

## ד"ר שלמה הרציג, מרצה לספרות ולתרבות

אלטנוילנד | בנימין זאב הרצל  
الطنو يلاوند | بنيامين زيب هرتسيل  
ОБНОВЛЕННАЯ ЗЕМЛЯ | Теодора Герцль  
אֶלְטְנוֹיְלַנְד | בנימין זאב הרצל  
Altneuland | Theodor Herzl



אלטנוילנד  
الطنو يلاوند  
ОБНОВЛЕННАЯ ЗЕМЛЯ  
אֶלְטְנוֹיְלַנְד  
Altneuland  
בנימין זאב הרצל  
Теодора Герцль  
Theodor Herzl

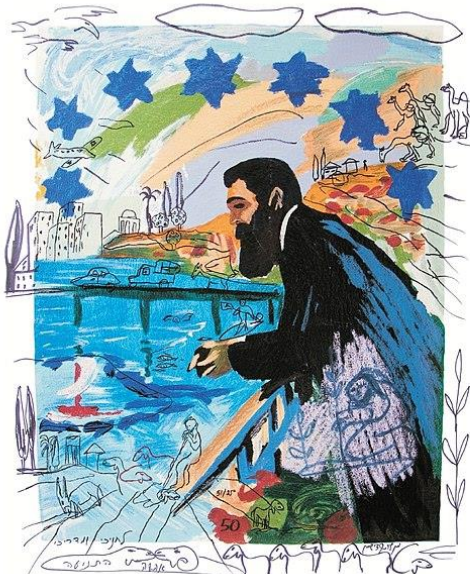

צילום ויקיפדיה

רחובה הראשי של עירנו, רחוב הרצל, חוצה את רחובות לכול אורכה מדרום לצפון (וגם להיפך). אין בכך שום דבר יוצא דופן, שכן, קרוב לוודאי, שאין בארץ אף לא עיר אחת, שאין בה רחוב (ראשי) הקרוי על שמו של 'חוזה מדינת היהודים', בנימין זאב הרצל (1860 – 1904). דא עקא, שבשנים האחרונות הולך ומתעמעם זהרו של הרצל בתודעה הציבורית. בתוך רצף הזיכרונות ההיסטוריים-לאומיים, כפי שהוא משתקף בספרים, בטקסים, בתוכניות לימודים בבתי הספר, בשיח האידאולוגי והפוליטי בכנסת ובאמצעי התקשורת, הולך ונחלש מעמדו של החזון ההרצלייני. כדאי להיזכר, בהקשר זה, במאמרו המכונן של הסופר א.ב. יהושע, "הקיר וההר" משנת 1989 בו העמיד זה מול זה את שני אתרי הזיכרון המרכזיים בישראל: הכותל המערבי והר הרצל. יום הזיכרון לחללי מערכות ישראל נפתח בטקס ליד הכותל המערבי, ואילו טקס הפתיחה של חגיגות העצמאות, למחרת בערב, מתקיים בהר הרצל. במאמרו נותן יהושע ביטוי ברור לרחשי לבו המקנים עדיפות ברורה ל"הר" (הרצל) על פני ה'קיר' (הכותל). אלא, שבעשרות השנים האחרונות הולך ומתחזק דווקא הצביון היהודי של מדינת ישראל, על פני זה הדמוקרטי; ה'קיר' גובר על ה'הר'.

ומה הטעם להעלות את הדברים דווקא עכשיו? ובכן, לפני 120 שנה בדיוק, בשנת 2002, ראה אור, בלייפציג שבגרמניה, הרומן האוטופי של הרצל **אלטנוילנד** (ארץ חדשה-ישנה), שנכתב

במקור בגרמנית, זכה לכמה וכמה תרגומים ליידיש ולעברית, ובו פרש הרצל את חזונו המדומיין בדבר דמותה של מדינת היהודים, כעשרים שנה לאחר הקמתה. למען האמת, **אלטנוילנד** הוא הגרסה הספרותית של ספר מוקדם יותר של הרצל בשם **מדינת היהודים** (1896), שאף הוא ראה אור בלייפציג בשפה הגרמנית, ובו נתן הרצל ביטוי לחזונו מרחיק הראות באופן עיוני (בשונה מן הגרסה הספרותית של החזון). ברומן **אלטנוילנד** המדינה היהודית היא מדינת חסות של האימפריה העות'מנית, אך היא הוקמה בתמיכת מדינות אירופה, ונושאת אופי דמוקרטי, שוויוני, ליבראלי ברוח הנאורות האירופאית.

עלילת הספר מספרת את סיפורו של **אינטלקטואל יהודי-וינאי** צעיר, מובטל בשם פרידריך לֶבְנֶבֶרְג שאהובתו העשירה, ארנסטינה לפלר, ניתקה אתו את קשריה, אחרי **שהתארסה** עם אדם מבוגר וקרן, בגלל היותו **בעל הון**. פרידריך מחליט **להתאבד**, אבל נתקל במודעה מסקרנת המפגישה אותו עם אריסטוקרט **פרוסי** מיזנתרופ זועף אשר חזר מאמריקה וקורא לעצמו קינגסקורט. הלה מציע לפרידריך להצטרף למסע התבודדות באי **באוקיינוס השקט**. לפני כן, פוגש פרידריך במשפחת **רוכל עני** בשם חיים ליטבק, ותורם להם מספר פעמים כסף עבור **מזון**, **שכר דירה** והסדרת חובותיהם. לפני ההתיישבות באי פרידריך וקינגסקורט עורכים סיור בארץ ישראל, ביפו ובירושלים, ומוצאים, שאותן ערים מוזנחות, מלוכלכות ודוחות. עשרים שנה אחר-כך, בשנת 1923, חוזרים השניים לבקר בארץ, במדינת היהודים שהוקמה בינתיים, שבה אגב, חיפה, היא העיר המרכזית והגדולה, והנה פלאי פלאים, זוהי ארץ (ומדינה) שונים לחלוטין.

העיקרון המנחה של החברה החדשה בארץ הוא **סובלנות** וסימטתה: "אדם, אחי אתה", ולכן שיבת היהודים לארץ ישראל עד מעבר ל**ביירות** ו**דמשק** אינה מעוררת התנגדות בקרב ערביי ארץ ישראל, המשתייכים בהתלהבות לחברה החדשה, שאגב, אין בה צבא כלל, ואין היא עורכת מלחמות. במדינת היהודים האוטופית קיים **שוויון זכויות** מלא לתושבים **הערבים**. אמנם חלק מן העלילה הפוליטית של הרומן מתייחס לניסיון של רב קנאי וגזעני, הרב געיר, לשלול את זכויותיהם של הלא-יהודים – אך הוא נכשל במערכת הבחירות, שכן, מפלגתו של דוד ליטבק הנאורה והדמוקרטית מביסה את מפלגת החושך של הרב געיר. לא זו אף זו, אחד מסגני היו"ר של "החברה החדשה" המנהלת את מדינת היהודים הוא מהנדס ערבי מחיפה בשם רשיד ביי - ובזה מבטא הרצל את גישתו הליברלית הבסיסית, גם כהתרסה נגד **הגזענות** האירופית: אם אירופה דוחה את היהודים, הרי החברה המנהלת את היישוב היהודי מקבלת כל אדם ללא הבדל דת וגזע.

והנה, מה שעונה דוד ליטבק למר קינגסקורט החושש מאפלייתו במדינת היהודים בשל מוצאו הפרוסי הלא-יהודי: "...תן לי לומר שחבריי ואני לא מבדילים בין בני האדם. אנחנו לא שואלים את האדם לאיזה גזע או לאיזו דת הוא שייך. הוא צריך להיות בן אדם, זה הכול מבחינתנו." (עמ' 57). (כל הציטוטים מהספר הם מתוך: תיאודור הרצל, **אלטנוילנד**, בבל, תל אביב, 1997, מגרמנית: מרים קראוס).

וכך גם נראית הפוליטיקה המקומית, כפי שממשיך ומסביר אותה דוד ליטבק לשני אורחיו פרידריך לבנברג ומר קינגסקורט: "אני לא רוצה לשעמם אתכם בסיפורי המאבקים הפוליטיים שלנו. הם דומים למאבקים בכל מקום בעולם, אבל אני יכול לומר לכם דבר אחד: הכבוד האנושי לאנושות נשמר אצלנו בדרך כלל. ובמה שנוגע לדתות, הרי שלצד בתי הכנסת שלנו תוכלו למצוא בתי תפילה של נוצרים, מוסלמים, בודהיסטים וברהמינים. שתי העדות האחרונות מיוצגות רק בערים הגדולות, כאן בחיפה למשל, או בצור, בצידון ובערים אחרות לצד מסילת הברזל המוליכה אל הפרת, כמו דמשק ותדמור." (עמ' 57).

וכך נראית התחבורה הציבורית בחיפה של שנות העשרים של המאה הקודמת: "הם הגיעו לצומת רחובות שנפקק לרגע בגלל התנועה הכבדה. המכונית נעצרה. עכשיו הבינו את יתרונות הרכבל. גבוה מעל הרחוב, מתחת למסילת הברזל הכבדה, נע הקרון הגדול בלי להפריע להולכי הרגל ובלי שתנועתם תפריע לו." (עמ' 57) וגם משהו על התנועה הזורמת מחוץ לעיר הגדולה: "אמנם התנועה כאן הייתה סואנת פחות מבתוך העיר, אבל הכביש שקק חיים והיה עמוס מכוניות. לצד הכביש נסלל שביל לרוכבי האופניים, ומדי פעם נראו בו גם סוסים ופרשים, חלקם בלוש עֶרְבֵי צבעוני וחלקם בלוש אירופי." (עמ' 96).

"ומה בדבר שירותי בריאות ורווחה במדינת היהודים המדומיינת של הרצל? "חולה חסר אמצעים צריך רק לפנות למשרד הרווחה, שאינו דוחה איש. בתי החולים מחוברים, כמובן, למרכזייה טלפונית. כך, על ידי תיאום מוקדם, אפשר למנוע מחסור זמני במקומות אשפוז. זה הרי מסוכן, וגם מביש, לטלטל חולה מבית חולים אחד לשני. אם בית חולים מלא, עומדים בחצר כלי רכב שמסיעים מיד את החולה לבית חולים אחר, שעומד הֵן לקלוט אותו." (עמ' 65).

ומשהו על אמצעי התקשורת ההמוניים (עיתונות) במדינה המדומיינת של הרצל: "העיתון השיתופי שייך למנויים. דמי המנוי הם המניה של החברים, וגם הערבות שלהם. ככל שחוג הקוראים גדל, גדלות גם ההכנסות מפרסומות וממודעות מכל הסוגים. הרווחים שייכים למעשה לקוראים, או לפחות למנויים, והכסף באמת מתחלק ביניהם בסוף השנה." (עמ' 72) וקצת מן העלילה התיירותית האוטופית של הארץ החדשה-ישנה: "הם המשיכו בדרכם, דרך החוף הדרומי, לכיוון טבריה. המראה הזכיר להם את ימי הזוהר של שיא עונת התיירות בריוויירה של קאן או של ניצה. כלי רכב מכל הסוגים שהסיעו גברים ונשים לבושים בהידור חלפו על פניהם. [...] רוכבי אופניים וסוסים השתלבו בתנועה הערה, ובשבילים להולכי רגל שלאורך החוף טיילו בנחת תיירים. זה היה קהל קוסמופוליטי, מהסוג שפוגשים באתרי נופש אופנתיים." (עמ' 125). כמובן שניתן להמשיך ולפרוש את חזונו האוטופי של הרצל עד אין קץ, אך תקצר היריעה (המעוניינים מוזמנים לקרוא את הספר).

ולא נוכל לסיים את דיוננו הקצר ב**אלטנוילנד** ללא אזכור הביקורת שהספר ספג במהלך השנים. כך למשל, כבר עם פרסומו הוא 'נקטל' על ידי ההוגה הציוני החשוב 'אחד העם' (אשר צבי גינזברג) בטענה שאין כמעט שום ביטוי לזהות יהודית במדינת היהודים המדומיינת של הרצל, שכן היא מבוססת על טהרת האידאליים האירופאיים. הספר גם הואשם במה שהיום מקובל לכנות, בעקבות אדוארד סעיד, 'אורינטליזם', היינו אמונה בסיסית בעליונותה הבלתי מעורערת של התרבות האירופית על תרבות המזרח, ובנוסף על היותה פטריארכלית מדי. גם כשניסה הרצל לתאר את מצבם השוויוני של הערבים או הנשים בספר, הוא תיאר אותם כאסירי תודה פסיביים על הברכה של המערב הנאור, כשהם נטולי רצונות פוליטיים משל עצמם. ולמרות הביקורת, אי אפשר להתעלם ממחויבותו העקבית והמוצהרת של הרצל, לכלל אורך הספר, לזכויות המיעוטים, הזרים והחלשים. מחויבות זאת מחברת את החלקים השונים של הרומן ומארגנת את מערכת הערכים שלו. היא שקושרת בין ניסיונו האישי של הרצל כיהודי באירופה האנטישמית, לבין החלום הפוליטי לכינון חברה שדוחה כל צורה של שנאת זרים. פירושו של מושג "הבית הלאומי היהודי" עבור הרצל היה לא רק כינון חברה שתטיב עם בני העם היהודי, אלא של חברה שתגשים הלכה למעשה את העקרונות האוניברסליים וההומניסטיים ותחיל אותם על כל אדם שנמצא בריבונותה, ללא הבדל מוצא, גזע ומין. מה נשאר מן החזון המפואר של הרצל במדינה היהודית והדמוקרטית שלנו היום? ישפוט הקורא.

## לראות, להביט, להתבונן

צילם יוסי רזי



רחובות, רחוב הרצל, אוגוסט 2022

נתראה בעלון הבא

תם ולא נשלם